

SOLLEVATORE COMPACT ACTIVITY

Descrizione generale:

Articolo conforme allo standard armonizzato EN ISO 10535.

Struttura in profilato d'acciaio verniciato a polveri.

Sollevamento dell'utente a mezzo attuatore elettrico da 24V con escursione media di 110cm, telecomando portatile per posizionare e seguire l'utilizzatore anche a distanza nelle normali operazioni di movimentazione, box batterie ed elettronica applicata alla colonna.

Interruttore d'emergenza, trasformatore d'alimentazione a 24V esterno per caricare le batterie, indicatore stato di carica delle batterie, possibilità di abbassare meccanicamente il braccio sollevatore in caso di guasto dei componenti elettrici.

Possibilità di variare l'altezza della colonna su foro predisposto, braccio di sollevamento a misura variabile secondo l'altezza dell'utilizzatore, ginocchiere separate regolabili in larghezza e altezza, base con gambe apribili a 3 posizioni mediante leva posteriore.

Imbragatura regolabile in tessuto sintetico imbottito, idrorepellente e facilmente lavabile, la parte superiore con anelli fissi e la parte inferiore con anelli passanti e cinture ad infilare con terminali ad anelli regolabili secondo la circonferenza dell'utilizzatore.

Pedane con impronta piedi indipendenti, regolabili in larghezza e asportabili, maniglione per la movimentazione e ruote gemellate \varnothing 80mm, le due posteriori con freno.

Tappi antitrauma e paracolpi sui 4 terminali della base.

Tutti i materiali impiegati per la costruzione dell'ausilio sono ipoallergenici e atossici.

Dati tecnici del prodotto:

Colore:	A richiesta
Struttura:	Acciaio Verniciato
Dimensioni (cm):	104x60x90h
Volume (m ³):	0,22
Peso (Kg):	36
Peso c/imbollo. (Kg):	
Antistatico:	No
Monouso:	No
Ignifugo:	Si
Manuale d'uso	con l'ausilio

Dichiarazione di conformità allegata nel manuale.

Informazioni commerciali:

Data documento:	12/07/2013
Codice CND	Y123603
Codice RDM	110484/R
Codice ISO 9999:	

Garanzia:

Parti mobili, di contatto e componenti elettro/elettronici	12 mesi
Telaio	24 mesi

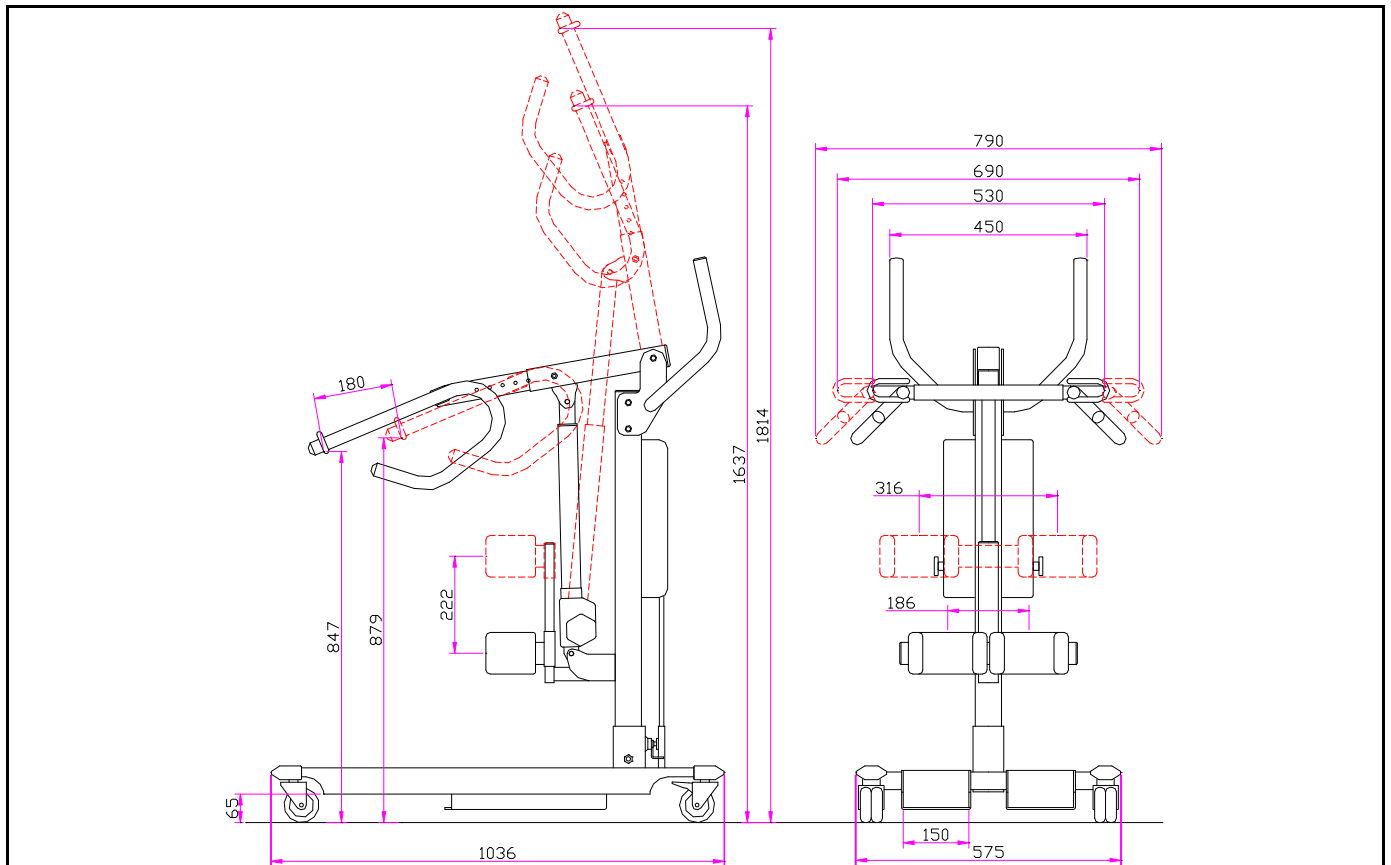

LISTA SUPPLEMENTI:

15.94	IMBRACATURA A BARELLA	
15.95	IMBRACATURA A SEDILE PER TETRAP. CON APPOGGIO DELLA TESTA	
15.95A	IMBRACATURA PER AMPUTATI BILATERALI	
15.95A DX/SX	IMBRACATURA PER AMPUTATI DESTRI/SINISTRI	
15.95C	IMBRACATURA A BUSTINO	
15.95E	IMBRACATURA PER EVACUAZIONE	
15.99	GAMBE APRIBILI ELETTRICHE per 10.77C	
15.99B	PACCO BATTERIA CON CARICABATTERIA SEPARATO	